

Turnverband Bern Oberaargau-Emmental
Richtlinie / Wettkampfvorschrift
Jugend
Mädchen / Knaben

Jugendriegentag
Vierkampf für Kids

Januar 2004

1. Organisation

Verantwortlicher Der organisierende Verein stellt die verantwortlichen Personen für die Durchführung der einzelnen Disziplinen des Vierkampf für Kids.
Der Organisator ist ebenfalls verantwortlich für die Resultaterfassung und die Erstellung der Gesamtrangliste im Rechnungsbüro.

2. Teilnahmeberechtigung

Alter 6 bis 8 Jahre

3. Kampfrichter

Kampfrichter Pro Spielfeld 1 resp. 2 (Balltransport) Kampfrichter

4. Spielfelder

Anzahl Spielfelder je Disziplin 3 Spielfelder

5. Material

Allgemein Messbänder, Schreibzeug
evtl. Farbe /Bänder für Markierungen

Ring Zielwurf 3 komplette Spiele
(pro Spiel 4 Ringe)

Balltransport Tennisbälle
3 Beachballschläger
6 Eimer (oder Kisten, Harrassen, ...)
6 Malstäbe
3 Stoppuhren

Büchenschiesen 18 gleiche Büchsen (z.B. Ravioli 1kg)
15 Tennisbälle
3 Schwedenkasten komplett
(5 Elemente, Höhe ca. 1,10m)

Sackhüpfen	3 Jutesäcke 6 – 12 Malstäbe 3 Stoppuhren
Reservematerial	genügend
Mannschaften	Eine Mannschaft besteht aus 3 bis 5 Teammitgliedern. Jedes Kind darf nur in einer Mannschaft mitmachen und muss den Leichtathletikwettkampf absolviert haben. Hinweise für Mannschaften mit 3 oder 4 Mitgliedern: Beim Büchschenschiessen und beim Ring Zielwurf werden die erzielten Punkte aller Teammitglieder addiert und danach mit 5 multipliziert und anschliessend durch die Anzahl Teammitglieder geteilt. Beim Sackhüpfen gibt es Kinder die zwei Strecken zurücklegen müssen (siehe Sackhüpfen unter Disziplinen). Beim Balltransport spielt die Teamgrösse keine Rolle.
Preise/Rangliste	Wanderpreis für das Siegerteam / Jugitag-Gesamtrangliste Es gewinnt das Team mit der höchsten Punktzahl. Bei Punktegleichheit entscheidet 1. die Zeit im Sackhüpfen, 2. die Punktzahl beim Balltransport, 3. die Punktzahl beim Ring Zielwurf, 4. die Punktzahl beim Büchschenschiessen

6. Disziplinen

Ring Zielwurf	Aus einer Distanz von 1 Meter wirft jedes Kind 4 Ringe auf die Ziele des Kreuzes. Wertung: Die Punkte gemäss Zielkreuz werden addiert und für jedes Kind einzeln in das Wettkampfblatt übertragen.
----------------------	---

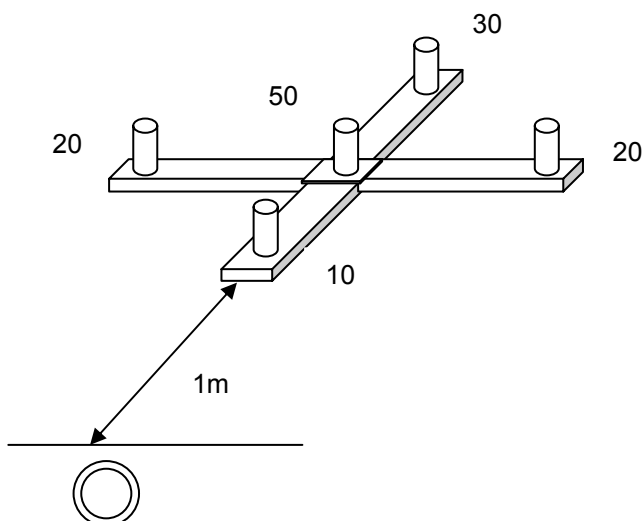

Balltransport

Das erste Kind hat einen Beachballschläger und einen Tennisball. Es transportiert nun den Ball auf dem Schläger bis über die 9m-Markierung, danach darf es den Ball in die Hand nehmen und in den Eimer legen (der Ball muss im Eimer bleiben). Nun läuft es zurück und übergibt dem nächsten Kind den Schläger. Der Schläger muss immer um den Malstab (X) herum übergeben werden. (analog Stafettenstab, respektive Handschlag bei den Stafetten). Pro Übergabe, die nicht um den Malstab herum erfolgt wird am Schluss ein Punkt abgezogen.

Sobald der Ball in den Eimer gelegt wird, darf das nächste Kind bereits einen Ball in die Hand nehmen. Fällt der Ball vor der 9m-Markierung zu Boden, muss er aufgehoben werden und das Kind rennt zurück, übergibt um den Malstab herum den Ball und den Schläger an das nächste Kind.



Dauer: 5 Minuten
Wertung: Pro Ball im Eimer zwei Pluspunkte, pro fehlerhafte Übergabe ein Minuspunkt. Die Plus- und Minuspunkte werden auf das Wettkampfbblatt übertragen.

Büchschenschiessen

Aus einer Distanz von 3 Metern wirft jedes Kind nacheinander 5 Tennisbälle auf die Pyramide von 6 Blechdosen (ca. Ravioli 1kg), welche auf einem Schwedenkasten stehen.

Wertung: Für jede Büchse, welche vom Podest runter fällt, erhält das Kind 3 Punkte. Für diejenigen Büchsen, die auf dem Podest liegen bleiben, gibt es keine Punkte. Die Punkte werden für jedes Kind einzeln in das Wettkampfbblatt übertragen.

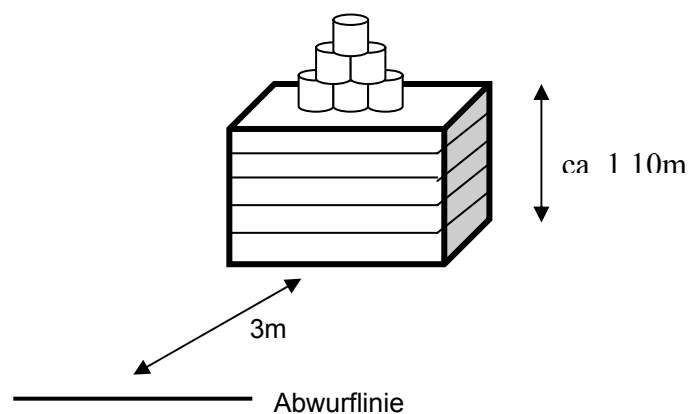

Sackhüpfen

Jede Mannschaft hüpf insgesamt eine Strecke von 60m, wobei jedes Kind immer eine Strecke von 12m mit dem Sack hüpf. Bei Mannschaften mit 4 Kindern muss ein Kind zwei Strecken, bei Mannschaften mit 3 Kindern müssen 2 Kinder zwei Strecken hüpfen. Die zwei Strecken dürfen aber nicht direkt nacheinander gehüpft werden, da der Sack immer nach 12m in der Wechselzone an ein anderes Kind übergeben werden muss.

Zu Beginn verteilen sich die Kinder auf die Wechselzonen.

Je nach Platzverhältnissen kann das OK den Parcours in einem Rechteck (6mx6m, 8mx4m, etc.) anordnen oder auch als Länge wie bei einer Stafette. (Jeweils nach 12m wird ein Malstab aufgestellt.) Der Wechsel des Sackes muss in einer Ecke oder am Ende einer Länge erfolgen.

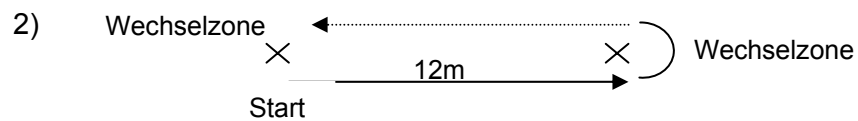
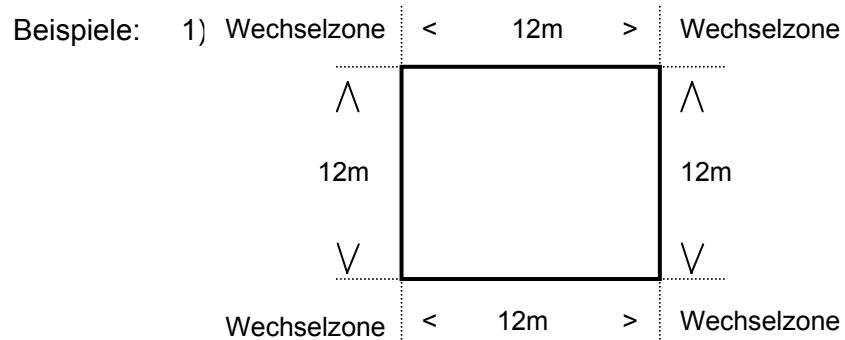

Wertung: Sobald die 60m absolviert sind, wird die Zeit gestoppt und auf das Wettkampfblatt übertragen.

7. Geltungsbereich

Diese Richtlinie / Wettkampfvorschrift gilt für den Turnverband Bern Oberaargau-Emmental.

Eine gänzliche oder teilweise Revision dieser Richtlinie / Wettkampfvorschrift liegt in der Kompetenz der Fachgruppe Mädchen/Knaben.

Die Richtlinie / Wettkampfvorschrift Vierkampf für Kids für den Jugendriegentag Mädchen/Knaben wurde durch die Fachgruppe Mädchen/Knaben genehmigt und tritt sofort in Kraft.

Turnverband Bern Oberaargau-Emmental TBOE



Brigitte Wenger
Chefin Abteilung Jugend



Monika Brunner
Chefin Fachgruppe Mädchen/Knaben